

Technische Daten	
Heizleistung	15,0kW 5 W/cm ²
Spannung	400V 50Hz 3NAC
Absicherung	3 x 25A
Zuleitung	3L+N+PE L=1,5m(1Kabel)
Gewicht	2x1,25 kg
Füllmenge	2x1,0 kg
Empfohlene Füllme.	2x17-22 kg Tiefkühlfrites
Stundenleistung	2x20-25 kg vorge.frites
Ölinhalt	2x7-9 Liter

Bei der Aufstellung des Gerätes ist zu vermeiden, das in unmittelbarer Nähe grössere Wärmequellen sind. Seitlich und an der Rückseite dürfen keine Kontaktwärmeübertragungen benachbarter Geräte stattfinden. Die vorhandenen Lüftungsöffnungen dürfen nicht geschlossen werden

Technische Aenderungen vorbehalten !

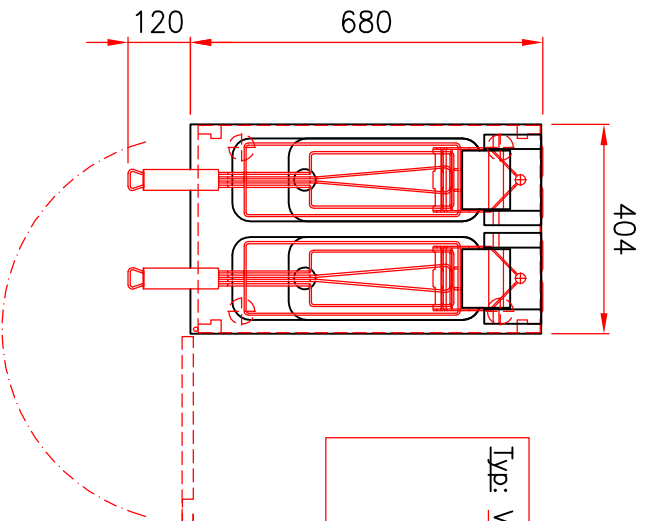

Optionen:
 F = Filter und Pumpsystem
 L1 = Lift 1x
 L2 = Lift 2x

Standfritteuse VX 42 P

Kienle GmbH
 Nellerserstrasse 3
 72669 Masselstein-Hardteln
 Telefon 0715 79 1920-0
 Telefax 0715 79 1920-20
 info@kienle-waerme.de



Das Urheberrecht an diesen Zeichnungen und allen Bildern, die dem Empfänger persönlich spendet sind vorbehalten. Die Weitergabe dieser Zeichnungen an Dritte ist ohne schriftliche Genehmigung der Kienle GmbH nicht zulässig. Die Nachahmung oder Vervielfältigung dieser Zeichnungen ist strafbar.

Massstab:	Version a	13.01.2010	KIN
Blatt-Nr.:	Gezeichnet	16.07.2020	cod
1	ADM		
Format:	Zeichn.-Nr.:		Version
A3	206158		1