

Die Befestigung kann über eine Querverse von unten erfolgen. Verlängerungsbolzen sind als Zubehör erhältlich Alternativ mit Pacton einkleben.

Die Außenabmessungen 671mm und 219mm dürfen nicht größer sein. Die Abkantung mehr als 14mm.

Einbauausschnitt für VXE 21

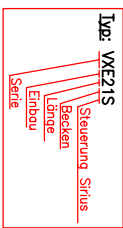
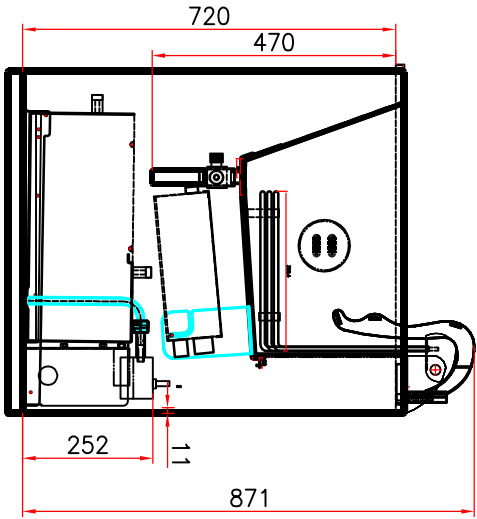

Optionen:

F = Filter und Pumpsystem

Technische Daten	
Heizleistung	7,5kW 5 W/cm ²
Spannung	400V 50Hz 3NAC
Absicherung	3 x 16A
Zuleitung	3L+N+PE L=1,5m(1Kabel)
Gewicht	1x1,25 kg
Füllmenge	1x1,0 kg
Empfohlene Füllme.	17-22kg Tiefkühlfrites
Stundenleistung	20-25kg vorgebock.Frites
Ölinhalt	7-9 Liter

Technische Änderungen vorbehalten!
Stand 30.06.2020

Einbaufritteuse VXE 21 S
Modell VXE 21 S

Kienle GmbH Fritte-Technologie
D-72489 Messstetten-Hornheim
Telefon 07579 920-0
Telefax 07579 920-20



Das Unternehmen an dieser Zeichnung und allen Anlagen, die dem Empfänger geschickt sind, sind vertriebsmäßig unser Eigentum. Ohne unsere schriftliche Genehmigung dürfen sie nicht kopiert oder verändert, auch niemand dritten Personen mitgeteilt oder zugänglich gemacht werden.

Messstab:	Version	
1:10	Gezeichnet	01.07.2020
Blatt-Nr.:	ADM	
1		
Format:	Zeichnung-Nr.:	Version
A3	206124	1