

M 1:5

Abdeckung Fritthese



Die Befestigung kann über eine Quertrosse von unten erfolgen. Verlängerungsboizen sind als Zubehör erhält. Alternativ mit Pactan einkleben.

Die Außenabmessungen 671mm und 399mm dürfen nicht größer sein. Die Abkantrohe nicht mehr als 14mm.

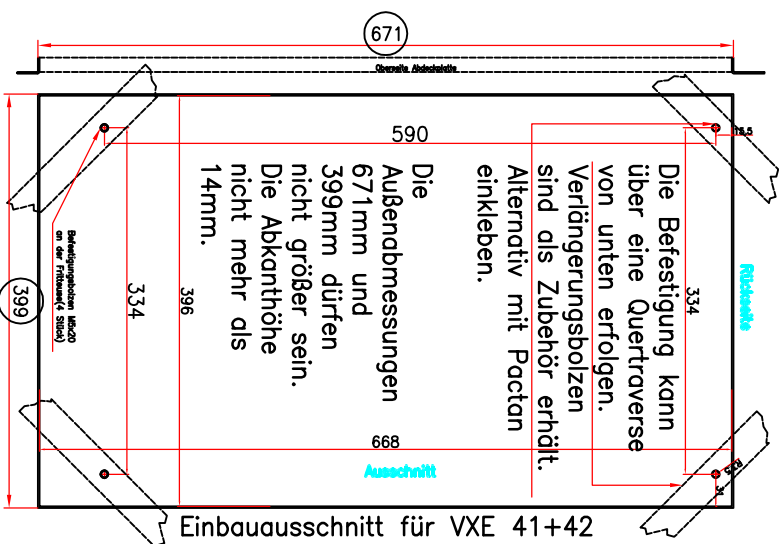

Einbauausschnitt für VXE 41+42

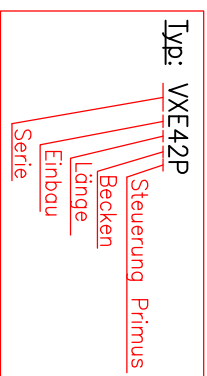
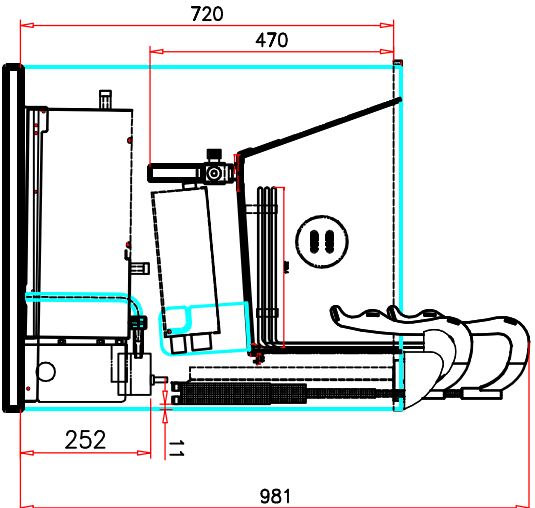

Optionen:

F = Filter und Pumpsystem

L1 = 1xLift

L2 = 2xLift

Technische Daten	
Heizleistung	15,0kW 5 W/cm <sup>2</sup>
Spannung	400V 50Hz 3NAC
Absicherung	3 x 25A
Zuleitung	3L+1N+PE L=1,5m (Kabel)
Gewicht	2x1,25 kg
Empfohlene Filllme:	2x1,0kg
Stundenleistung	2x17-22kg Tiefkühlfrites
	2x20-22kg vorgebock.Frit.
Geinhalt	2 x 7-9 Liter

Technische Änderungen vorbehalten!  
Stand 30.06.2020

Einbofrittese VXE 42 P  
Modell VXE 42 P

Kienle GmbH Fritter-Technologie  
D-72469 Messstetten-Hornheim  
Telefon 07579 920-0  
Telefax 07579 920-50

KIENLE

Das Urheberrecht an diesen Zeichnungen und allen Beilagen, die dem Empfänger gesetzlich zugehört sind, verbleibt bei uns. Ohne unsere schriftliche Genehmigung dürfen sie nicht kopiert oder vervielfältigt, auch niemand dritten Personen mitgeteilt oder zugänglich gemacht werden.

Messstab:	Version		
1:10	Gezeichnet	01.07.2020	cod
Blatt-Nr.: 1	ADM		
Format: A3	Zeichnung-Nr.: 206132		Version 1