

Einbauausschnitt für VXE 31

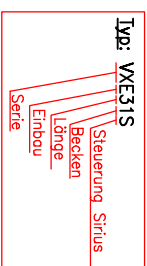
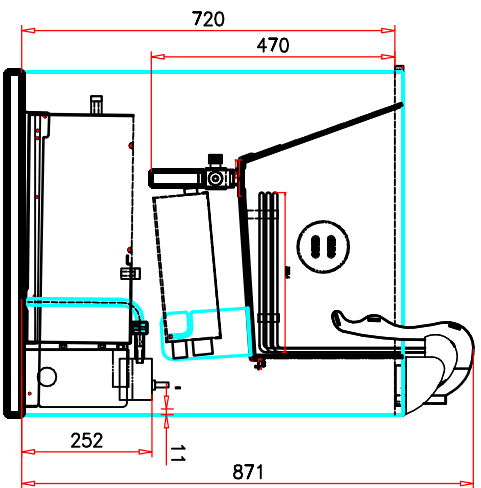

Technische Daten	
Heizleistung	11,0kW 4,7W/cm <sup>2</sup>
Spannung	400V 50Hz 3NAC
Absicherung	3 x 16A
Zuleitung	3L+N+PE L=1,5m(1Kabel)
Gewicht	1x1,5 kg
Empfohlene Füllme.	1x1,25 kg
Stundenleistung	27-32kg Tiefkühlfrühes 30-35kg vorgeback.Frühes
Ölinhalt	13-16 Liter

**Optionen:**

F = Filter und Pumpsystem

Technische Änderungen vorbehalten !  
Stand 30.06.2020

**Einbaufrühe VXE 31 S**  
Modell VXE 31 S

Kienle GmbH Fritte-Technologie  
D-72469 Messstetten-Hornheim  
Telefon 07579 920-0  
Telefax 07579 920-50



Das Urheberrecht an diesen Zeichnungen und allen Beilagen, die dem Empfänger gesetzlich zugehört, sind vorbehalten. Jegliche Nachdrucke, Vervielfältigungen, Verbreitungen, Entwürfe, Nachbildungen, Kopien, Reproduktionen, Übersetzungen, Verwendungen in anderen Medien, in jedem Medium, sind ohne schriftliche Genehmigung der Kienle GmbH ausdrücklich untersagt. Die Kienle GmbH ist nicht haftbar für Schäden, die durch den Gebrauch dieser Zeichnungen entstehen.

Messstab:	Version	Gezeichnet	01.07.2020	cod
1:10	ADW			
Blatt-Nr.: 1				
Format: A3	Zeichnung-Nr.: 206126			Version 1